

Zarząd Dróg i Mostów w Lublinie

Wydział Zamówień Publicznych

ul. Krochmalna 13j, 20-401 Lublin, tel.: 81 466 57 10, fax: 81 466 5701
e-mail: zamowienia@zdm.lublin.eu, www.zdm.bip.lublin.eu

ZP-PS.221.1.22.2017

Lublin, dnia 12.09.2017 r.

DO ZAINTERESOWANYCH

*Dotyczy postępowania o udzielenie zamówienia publicznego prowadzonego w trybie przetargu nieograniczonego na **budowę nowego odcinka drogi łączącej ul. Kunickiego z ul. Wrotkowską w Lublinie wraz z budową bezkolizyjnego skrzyżowania z boczną koleją i budową sieci wodociągowej oraz kanalizacji sanitarnej.***

Zamawiający informuje, że w w/w postępowaniu wpłynęły zapytania. Poniżej treść zapytań wraz z odpowiedziami:

1. Pytanie:

Zgodnie z zapisami Specyfikacji istotnych Warunków Zamówienia pkt. 5, ppkt 5.5.1.2. wymagane jest dysponowanie „co najmniej 1 osobą zdolną do pełnienia funkcji Kierownika budowy, posiadającą wymagane uprawnienia budowlane do kierowania robotami bez ograniczeń, w specjalności drogowej. W/w osoba musi wykazać się co najmniej 3 letnim doświadczeniem zawodowym w pełnieniu funkcji Kierownika budowy na minimum 1 inwestycji drogowej polegającej na budowie lub przebudowie (w rozumieniu ustawy z dnia 7 lipca 1994 r. Prawo budowlane (Dz. U. z 2016 r. , poz. 290 z późn. zm.) na drogach klasy nie niższej niż G i wartości”.

W związku z powyższym zwracam się z zapytaniem czy Zamawiający zna za spełnienie tego warunku w przypadku wskazania osoby, która posiada co najmniej 3 letnie doświadczenie zawodowe w pełnieniu funkcji **Kierownika robót** na 1. minimum 1 inwestycji drogowej polegającej na budowie lub przebudowie (w rozumieniu ustawy z dnia 7 lipca 1994 r. Prawo budowlane (Dz. U. z 2016 r. , poz. 290 z późn. zm.) na drogach klasy nie niższej niż G i wymaganej wartości?

Odpowiedź:

Zamawiający nie wyraża zgody na proponowane zmiany. Zapisy SIWZ pozostają bez zmian. Jednocześnie Zamawiający informuje, że na bieżącym etapie postępowania nie będzie potwierdzał spełniania warunków udziału w postępowaniu przez Wykonawców. Badanie i ocenę ofert w tym zakresie Zamawiający przeprowadzi po upływie terminu składania i otwarcia ofert na podstawie załączonych do ofert oświadczeń i złożonych na wezwanie dokumentów.

2. Pytanie:

W materiałach przetargowych umieszczonych na stronie Zamawiającego znajdują się jedynie projekty budowlane. Uprzejmie prosimy o dołączenie również projektów wykonawczych.

Odpowiedź:

Działając na podstawie art. 38 ust. 4 ustawy z dnia 29.01.2004 r. Prawo zamówień publicznych (Dz. U. z 2017 r. poz. 1579) Zamawiający przekazuje skorygowane materiały przetargowe.

Zarząd Dróg i Mostów w Lublinie

3. Pytanie:

W materiałach przetargowych umieszczonych na stronie Zamawiającego i obejmujących zakresem zadanie nr 1 brak kosztorysów dotyczących:

- przebudowy i zabezpieczenia sieci gazowych,
- przebudowy sieci ciepłej,
- budowy i przebudowy kanalizacji deszczowej,
- Rozbiórki obiektów kubaturowych.

Uprzejmie prosimy o uzupełnienie dokumentacji przetargowej o w/w kosztorysy.

Odpowiedź:

Działając na podstawie art. 38 ust. 4 ustawy z dnia 29.01.2004 r. Prawo zamówień publicznych (Dz. U. z 2017 r. poz. 1579) Zamawiający przekazuje skorygowane materiały przetargowe.

4. Pytanie:

W związku z przygotowaniem do złożenia oferty przetargowej zwracamy się z prośbą o uzupełnienie dokumentacji dotyczącej przedmiotowego zadania, zamieszczonej na stronie internetowej www.zdm.bip.lublin.eu, o Szczegółowe Specyfikacje Techniczne.

Odpowiedź:

Działając na podstawie art. 38 ust. 4 ustawy z dnia 29.01.2004 r. Prawo zamówień publicznych (Dz. U. z 2017 r. poz. 1579) Zamawiający przekazuje skorygowane materiały przetargowe.

5. Pytanie:

Prosimy o potwierdzenie, że zgodnie z załączonym wzorem umowy pierwsza płatność za zrealizowane roboty nastąpi w 2018 roku do wysokości środków finansowych zabezpieczonych w planie finansowym Zamawiających.

Odpowiedź:

Zamawiający potwierdza, że zgodnie z § 8 ust. 6 wzoru umowy pierwsza płatność nastąpi w 2018 roku do wysokości środków finansowych zabezpieczonych w planie finansowym Zamawiającego.

6. Pytanie:

W nawiązaniu do powyższego prosimy o podanie wysokości środków finansowych zabezpieczonych w planie finansowym Zamawiających na rok 2018. Jest to niezbędne do oszacowania kosztów finansowania wykonanych robót co bezpośrednio wpływa na wysokość kwoty ofertowej.

Odpowiedź:

W przypadku Zarządu Dróg i Mostów w Lublinie aktualnie środki zabezpieczone na realizację zadania na lata 2018-2019 zostały określone w Wieloletniej Prognozie Finansowej. Dokładna kwota przeznaczona na to zadanie w roku 2018, będzie znana po przyjęciu uchwały budżetowej na rok 2018.

W przypadku MPWIK Sp. z o.o. w Lublinie środki na 2018 r. będą określone w przygotowywanym „Planie inwestycji obiektów i i urządzeń MPWIK Sp. z o. o. w Lublinie” po jego uchwaleniu.

7. Pytanie:

SIWZ, Pkt 1, wzór umowy § 2 ust. 2:

Zwracamy się o udzielenie odpowiedzi, czy Zamawiający Gmina Lublin - Zarząd Dróg i Mostów w Lublinie, przy podpisaniu umowy w sprawie zamówienia publicznego przekazuje Wykonawcy pełnomocnictwo do reprezentowania (działania w imieniu, na rzecz i ze

Zarząd Dróg i Mostów w Lublinie

skutkiem prawnym) Zamawiającego Miejskie Przedsiębiorstwo Wodociągów i Kanalizacji w Lublinie Spółka z o.o. w zakresie dotyczącym Zadania II?

Odpowiedź:

Zamawiający udostępni Wykonawcy, z którym będzie zawierana umowa w sprawie przedmiotowego zamówienia publicznego odpowiednie dokumenty w zakresie, w którym potwierdzają umocowanie Gminy Lublin - Zarządu Dróg i Mostów w Lublinie do reprezentowania Miejskiego Przedsiębiorstwa Wodociągów i Kanalizacji w Lublinie Sp. z o.o.

8. Pytanie:

SIWZ, Pkt 3.2, § 2 ust. 1 wzoru umowy:

Zwracamy się o potwierdzenie, że w zakres zamówienia dla obydwu zadań – Zadanie 1 i Zadanie 2 – nie wchodzi uzyskanie dla Zamawiających pozwolenia na użytkowanie robót objętych zamówieniem.

Odpowiedź:

Inwestor wystąpi o uzyskanie pozwolenia na użytkowanie obiektu. Niezbędne dokumenty wymagane do uzyskania przedmiotowego pozwolenia ma obowiązek przygotować i przekazać Wykonawca robót budowlanych.

9. Pytanie:

Wzór umowy, § 17 ust. 3:

Zwracamy się o zmianę tego zapisu poprzez wykreślenie użytego słowa „maksymalnie”, sugerującego, iż Zamawiający może w tym terminie zwolnić / zwrócić mniejszą niż 70% część zabezpieczenia, co jest niedopuszczalne i niezgodne z art. 151 ust. 2 PZP, zgodnie z którym kwota pozostawiona na zabezpieczenie roszczeń z tytułu z rękojmi za wady nie może przekraczać 30% wysokości zabezpieczenia.

Odpowiedź:

Zamawiający nie wyraża zgody na zmiany proponowane przez Wykonawcę. Zapisy wzoru umowy są zgodne z ustawą Prawo zamówień publicznych.

Zamawiający zwraca uwagę, że kwoty procentowe wskazane w § 17 ust. 3 oraz 4 odnoszą się do wartości „**wniesionego zabezpieczenia**”, tj. całkowitej kwoty wniesionej przez Wykonawcę przed zawarciem umowy, która będzie wskazana w § 17 ust. 1. Jeżeli na etapie realizacji zamówienia Zamawiający, z tytułu niewykonania lub nienależytego wykonania zamówienia, dokona zatrzymania części kwoty wniesionego zabezpieczenia, to kwota jaka zostanie zwrócona Wykonawcy (zgodnie z zasadą wskazaną w § 17 ust. 3) będzie niższa niż 70% pierwotnie wniesionej kwoty.

W takiej sytuacji Zamawiający (zgodnie z § 17 ust. 4) na zabezpieczenie roszczeń z tytułu rękojmi za wady pozostawi 30% kwoty pierwotnie wniesionego zabezpieczenia. Natomiast zwrotowi podlegać będzie pozostała kwota zabezpieczenia, tj. 70% pierwotnie wniesionego zabezpieczenia **pomniejszona o kwotę**, którą Zamawiający zatrzymał z tytułu niewykonania lub nienależytego wykonania zamówienia.

10. Pytanie:

Wzór umowy, § 8 ust. 6:

Zwracamy się o podanie jaką wartość środków finansowych Zamawiający ma zabezpieczoną do wypłaty na rzecz Wykonawcy w planie finansowym na rok 2018

Odpowiedź:

W przypadku Zarządu Dróg i Mostów w Lublinie aktualnie środki zabezpieczone na realizację zadania na lata 2018-2019 zostały określone w Wieloletniej Prognozie Finansowej. Dokładna kwota przeznaczona na to zadanie w roku 2018, będzie znana po

Zarząd Dróg i Mostów w Lublinie

przyjęciu uchwały budżetowej na rok 2018.

W przypadku MPWIK Sp. z o.o. w Lublinie środki na 2018 r. będą określone w przygotowywanym „Planie inwestycji obiektów i i urządzeń MPWIK Sp. z o. o. w Lublinie” po jego uchwaleniu.

11. Pytanie:

Wzór umowy, § 8 ust. 17 pkt 2):

Zwracamy się o zmianę zapisu poprzez usunięcie wzmianki o Zadaniu III, które nie jest przedmiotem zamówienia.

Odpowiedź:

Działając na podstawie art. 38 ust. 4 ustawy z dnia 29.01.2004 r. Prawo zamówień publicznych (Dz. U. z 2017 r. poz. 1579) Zamawiający dokonał zmiany treści wzoru umowy (załącznika nr 8 do SIWZ). Powyższa uwaga Wykonawcy została uwzględniona w nowym aktualnie obowiązującym wzorze umowy, który Zamawiający przekazuje w załączeniu.

12. Pytanie:

Zwracamy się o zmianę poszczególnych zapisów § 11 ust. 2 wzoru umowy w taki sposób, aby podstawą obliczenia ewentualnych kar umownych była wartość robót dotyczących poszczególnych Zadań (Zadania I albo Zadania II), skoro Zamawiający przewiduje, że należyte (zwłaszcza terminowe) wykonywanie każdego z zadań będzie oceniane oddzielnie.

Odpowiedź:

Zamawiający nie wyraża zgody na zmiany proponowane przez Wykonawcę.

13. Pytanie:

Wzór umowy, § 11 ust. 2 pkt 11):

Zwracamy się o usunięcie tego punktu, jako prowadzącego do podwójnego karania Wykonawcy, a ponadto zawierające wymagania nie zdefiniowane w SIWZ.

Zgodnie z nim, w przypadku przerwania czynności odbiorowych komisji odbiorowej z przyczyn leżących po stronie Wykonawcy poprzez:

- a) brak inwentaryzacji powykonawczej,
- b) brak przygotowanej dokumentacji powykonawczej,
- c) brak stosownych protokołów i atestów,
- d) brak oświadczeń kierownictwa bądź innych dokumentów poleconych do przygotowania przez komisję odbiorową i przewidzianych obowiązującymi w tym zakresie przepisami prawa, Zamawiający obciąża Wykonawcę karą umowną w wysokości 0,02 % kwoty brutto określonej w § 8 ust. 2, za każdy dzień przerwy dla każdego z Zadań niezależnie.

W razie zwłoki w terminowym wykonaniu robót wynikającej konieczności przerwania czynności odbiorowych, Wykonawca będzie zobowiązany do zapłaty kar umownych za nieterminowe ukończenie przedmiotu zamówienia. Stosowanie tej reguły skutkuje zatem karaniem Wykonawcy nie tylko za nieterminowe ukończenie prac, ale także dodatkowo za przerwy w odbiorach, a więc podwójnie za ten sam skutek polegający na zwłoce w wykonaniu przedmiotu zamówienia.

Ponadto, zapis pkt d) zawiera wymagania niezdefiniowane w SIWZ i pozostawione do swobodnego uznania komisji odbiorowej przez co – w zakresie, w jakim uzależnia przerwania i ponowne podjęcie czynności odbiorowych od przedłożenia „innych dokumentów poleconych do przygotowania przez komisję odbiorową” – może prowadzić do obciążenia Wykonawcy karami umownymi za niewykonanie obowiązków nieprzewidzianych w SIWZ w sposób jasny i wyraźny, tj. z naruszeniem art. 29 ust. 1 PZP.

Zarząd Dróg i Mostów w Lublinie

Odpowiedź:

Zamawiający nie wyraża zgody na zmiany proponowane przez Wykonawcę.

14. Pytanie:

Wzór umowy, § 14 ust. 3 pkt 1):

Zwracamy się o dodanie na końcu punktu d) o treści „d) konieczności wykonania dodatkowych robót budowlanych, nieobjętych zamówieniem podstawowym, o ile stały się niezbędne dla prawidłowego wykonania robót określonych zamówieniem, w szczególności dotyczących nieujawnionych w dokumentacji projektowej kolizji robót z innymi urządzeniami, a także w razie konieczności pokrycia kosztów przedłużenia terminu realizacji zamówienia z przyczyn niezależnych od Wykonawcy.”

W tego rodzaju przypadkach, zgodnie z art. 144 ust. 1 pkt 3) PZP, występują przesłanki zmiany umowy w sprawie zamówienia publicznego, nie zaś zawarcia odrębnej umowy.

Odpowiedź:

Zamawiający nie wyraża zgody na zmiany proponowane przez Wykonawcę.

15. Pytanie:

Wzór umowy, § 14 ust. 3 pkt 2):

Zwracamy się o dodanie na końcu sformułowania „– konieczności wykonania dodatkowych robót budowlanych, nieobjętych zamówieniem podstawowym, o ile stały się niezbędne dla prawidłowego wykonania robót określonych zamówieniem, w szczególności dotyczących nieujawnionych w dokumentacji projektowej kolizji robót z innymi urządzeniami.”

W tego rodzaju przypadkach, zgodnie z art. 144 ust. 1 pkt 2) PZP, występują przesłanki zmiany umowy w sprawie zamówienia publicznego, nie zaś zawarcia odrębnej umowy.

Odpowiedź:

Zamawiający nie wyraża zgody na zmiany proponowane przez Wykonawcę.

16. Pytanie:

Wzór umowy, § 3 pkt 1), § 8 ust. 3:

Zgodnie z tym zapisem, Wykonawca oświadcza, że „wykorzystał wszelkie środki mające na celu ustalenie wynagrodzenia obejmującego roboty związane z wykonaniem przedmiotu umowy”.

Zwracamy się o zmianę tego zapisu na następujący: „wykorzystał wszelkie środki mające na celu ustalenie wynagrodzenia obejmującego roboty związane z wykonaniem przedmiotu umowy w zakresie opisanym w SIWZ”

Zmiana ta wynika z konieczności uwzględnienia wymagań art. 29 ust. 1 PZP, tj. wyceny wartości oferty w takim zakresie, jaki wynika z SIWZ, ponieważ po stronie Zamawiającego jest rzetelny opis przedmiotu zamówienia i umożliwienie Wykonawcy uwzględnienie wszystkich kosztów niezbędnych do realizacji zamówienia.

Odpowiedź:

Zamawiający nie wyraża zgody na zmiany proponowane przez Wykonawcę.

17. Pytanie:

Wzór umowy, § 3 pkt 4):

Zgodnie z tym zapisem, Wykonawca oświadcza, że „został poinformowany przez Zamawiającego, że na terenie budowy istnieje możliwość wystąpienia: niezainwentaryzowanych fundamentów, płyt betonowych, instalacji kablowych i rur wodno-kanalizacyjnych oraz gazowych itp., nie wykazanych w projekcie budowlano - wykonawczym instalacji kablowych i rurowych oraz oświadcza, że ma pełną świadomość możliwości wystąpienia powyższych niedogodności.

Zarząd Dróg i Mostów w Lublinie

Zwracamy się o zmianę tego zapisu poprzez dodanie na końcu następującego zdania:

„Jeśli z powodu wykrycia niezinventaryzowanych w dokumentacji przetargowej urządzeń podziemnych wyniknie konieczność wykonania robót dodatkowych, okoliczności te będą stanowiły podstawę do zmiany terminu realizacji robót (harmonogramu rzeczowo-finansowego) oraz zapłaty dodatkowego wynagrodzenia na rzecz Wykonawcy.”

Zmiana ta wynika z konieczności uwzględnienia wymagań art. 29 ust. 1 PZP oraz art. 7 PZP, tj. wyceny wartości oferty w takim zakresie, jaki wynika z SIWZ, ponieważ po stronie Zamawiającego jest rzetelny opis przedmiotu zamówienia i umożliwienie Wykonawcy uwzględnienie wszystkich kosztów niezbędnych do realizacji zamówienia, zaś wszelkie niedokładności i błędy nie mogą szkodzić Wykonawcy, a ponadto nie mogą prowadzić do naruszenia zasad uczciwej konkurencji np. w sytuacji kiedy inny oferent ma znajomość istnienia lub nieistnienia niezinventaryzowanych sieci podziemnych (lub zakresu ich występowania) a w związku z tym posiada przewagę konkurencyjną nad pozostałymi oferentami.

W obecnym brzmieniu zapis ten nie będzie skutkował wyłączeniem roszczeń Wykonawcy.

Odpowiedź:

Zamawiający nie wyraża zgody na zmiany proponowane przez Wykonawcę.

18. Pytanie:

Wzór umowy, § 12 ust. 2:

Zwracamy się o zmianę terminów odbiorów robót ulegających zakryciu lub zastąpieniu z 7 dni na 3 dni od daty ich zgłoszenia przez Wykonawcę.

Odpowiedź:

Działając na podstawie art. 38 ust. 4 ustawy z dnia 29.01.2004 r. Prawo zamówień publicznych (Dz. U. z 2017 r. poz. 1579) Zamawiający dokonał zmiany treści wzoru umowy (załącznika nr 8 do SIWZ). Nowy, aktualnie obowiązujący wzór umowy w załączeniu.

19. Pytanie:

Wzór umowy, § 12 ust. 3:

Zwracamy się o zmianę tego zapisu poprzez wprowadzenie zasady, zgodnie z którą termin odbioru częściowego wynosić będzie do 7 dni od daty zgłoszenia przez Wykonawcę. Stosowanie etapowej i długotrwałej procedury odbioru końcowego do dokonywania odbiorów częściowych nie ma żadnego praktycznego uzasadnienia i skutkuje wydłużeniem terminów dokonywania odbiorów częściowych zakończonych elementów robót aż do 35 dni.

Odpowiedź:

Zamawiający nie wyraża zgody na zmiany proponowane przez Wykonawcę.

20. Pytanie:

Wzór umowy, § 12 ust. 6:

Zwracamy się o potwierdzenie, że zapis ten dotyczy przerwania czynności odbioru z innych przyczyn niż ewentualne wady w robotach – w razie wystąpienia których zastosowanie znajdują postanowienia § 12 ust. 5 wzoru umowy.

Odpowiedź:

Zamawiający potwierdza, że zapis ten dotyczy przerwania czynności odbioru z innych przyczyn niż ewentualne wady w robotach, które zostały opisane w § 12 ust. 5 wzoru umowy.

21. Pytanie:

Wzór umowy, § 16 ust. 3:

Zarząd Dróg i Mostów w Lublinie

Zwracamy się o zmianę tego zapisu poprzez zastąpienie słowa „opóźnienie” – w zależności od przypadku – na słowo „zwłoka” – w zależności od przypadku, co zapewni spójność z postanowieniami wzoru umowy wprowadzającymi kary umowne płacone przez Wykonawcę za „zwłokę” w terminowym wykonywaniu jego obowiązków.

Odpowiedź:

Działając na podstawie art. 38 ust. 4 ustawy z dnia 29.01.2004 r. Prawo zamówień publicznych (Dz. U. z 2017 r. poz. 1579) Zamawiający dokonał zmiany treści wzoru umowy (załącznika nr 8 do SIWZ). Nowy, aktualnie obowiązujący wzór umowy w załączeniu.

22. Pytanie:

Zgodnie z art. 31 ustawy Pzp Zamawiający opisuje przedmiot zamówienia na roboty budowlane za pomocą dokumentacji projektowej oraz specyfikacji technicznej wykonania i odbioru robót. Z analizy dokumentacji załączonej przez Zamawiającego wynika, że do materiałów przetargowych nie zostały załączone projekty wykonawcze, uzgodnienia, decyzje itp. Brak przedmiotowych dokumentów uniemożliwia wykonawcom prawidłowe sporządzenie i oszacowanie ceny oferty. Wykonawca podkreśla, że w dniu 19.05.2017 r. upływa termin na zadawanie zapytań o wyjaśnienie treści siwz, ale do tego dnia duża część dokumentacji nie została udostępniona wykonawcom. W związku z powyższym Wykonawca wnioskuje się o potwierdzenie przez Zamawiającego, że Zamawiający udzieli wyjaśnień na pytania wykonawców dotyczące brakującej części dokumentacji. Ponadto Wykonawca wnioskuje o przesunięcie terminu składania zapytań w stosunku do brakującego opisu przedmiotu zamówienia o 2 tygodnie, od dnia uzupełnienia przez Zamawiającego pełnej dokumentacji.

Odpowiedź:

Działając na podstawie art. 38 ust. 4 ustawy z dnia 29.01.2004 r. Prawo zamówień publicznych (Dz. U. z 2017 r. poz. 1579) Zamawiający przekazuje skorygowane materiały przetargowe. Termin wyznaczony na składanie ofert w przedmiotowym postępowaniu jest aktualnie dłuższy niż 2 tygodnie do dnia uzupełnienia uaktualnionej dokumentacji. Zgodnie z art. 38 ust. 1a ustawy Prawo zamówień publicznych Zamawiający nie jest zobligowany do odpowiedzi na pytania, które wpływają po upływie terminu, o którym mowa w art. 38 ust. 1 przedmiotowej ustawy. Decyzje o udzieleniu odpowiedzi bądź też pozostawieniu wniosku wykonawcy bez rozpoznania Zamawiający będzie podejmował po wpływnięciu ewentualnych pytań i zapoznaniu się z ich treścią.

23. Pytanie:

Wykonawca prosi o potwierdzenie że Zamawiający dopuszcza stosowanie innych środków transportu niż przytoczone w pozycjach przedmiarowych tj. „samochody samowładowcze do 5 ton”. W przypadku odmowy proszę o szczegółowe wyjaśnienie takiej decyzji. Stosowanie takich rozwiązań jest ekonomicznie nieuzasadnione i zwiększa emisję spalin w centrum miasta.

Odpowiedź:

Zamawiający dopuszcza stosowanie innych środków transportu niż przytoczone w pozycjach przedmiarowych.

24. Pytanie:

Wykonawca zwraca się o potwierdzenie że Zamawiający dysponuje całym terenem objętym inwestycją.

Odpowiedź:

Na cele budowlane Zamawiający dysponuje całym terenem objętym inwestycją.

Zarząd Dróg i Mostów w Lublinie

25. Pytanie:

Proszę o udostępnienie kompletnej dokumentacji wykonawczej branży drogowej.

Odpowiedź:

Działając na podstawie art. 38 ust. 4 ustawy z dnia 29.01.2004 r. Prawo zamówień publicznych (Dz. U. z 2017 r. poz. 1579) Zamawiający przekazuje skorygowane materiały przetargowe.

26. Pytanie:

Proszę o uzupełnienie dokumentacji o szczegół konstrukcji zatok autobusowych w tym ilość, rodzaj dybli, rodzaj szczelin dylatacyjnych i ich wypełnienie oraz uzupełnienie przedmiaru o stosowne pozycje.

Odpowiedź:

Działając na podstawie art. 38 ust. 4 ustawy z dnia 29.01.2004 r. Prawo zamówień publicznych (Dz. U. z 2017 r. poz. 1579) Zamawiający przekazuje skorygowane materiały przetargowe.

27. Pytanie:

Wykonawca prosi o wskazanie i oznakowanie na planie zagospodarowania terenu bram wjazdowych na teren jednostki wojskowej do których należy zapewnić dojazd przez okres trwania kontraktu.

Odpowiedź:

Należy zapewnić dojazd do wszystkich bram terenów wojskowych, które są niezbędne do ciągłego funkcjonowania posesji. Lokalizacja bram wskazana jest w PZT.

28. Pytanie:

Wykonawca zwraca uwagę na projektowane rozwiązanie:

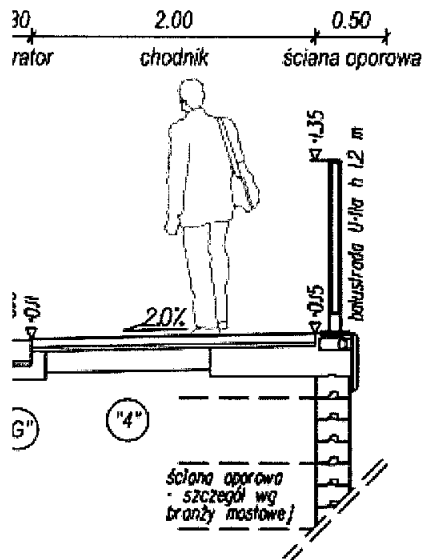

Konstrukcja chodnika jest niejednorodna co w trakcie użytkowania może spowodować odkształcenie nawierzchni. Wykonawca sugeruje wykonanie kapy chodnikowej pełnej szerokości od krawężnika do muru oporowego.

Zarząd Dróg i Mostów w Lublinie

Odpowiedź:

Wykonanie ma być zgodne z załączoną dokumentacją projektową.

29. Pytanie:

Proszę o podanie parametrów geowłókniny na warstwę odcinającą pod konstrukcją zatok autobusowych.

Odpowiedź:

Należy zastosować geowłókninę lub geotkaninę separacyjną o wytrzymałości min. 10 kN/m wzdłuż i w poprzek włókien.

30. Pytanie:

Czy Zamawiający oczekuje wykonania spoczników dla rowerzystów przy skrzyżowaniu? Jeśli tak proszę o stosowną dokumentację techniczną oraz uzupełnienie przedmiarów.

Odpowiedź:

Projekt zakłada wykonanie spoczników w liczbie 43 sztuk. Projekt nie precyzuje szczegółowej formy spocznika. Działając na podstawie art. 38 ust. 4 ustawy z dnia 29.01.2004 r. Prawo zamówień publicznych (Dz. U. z 2017 r. poz. 1579) Zamawiający przekazuje zdjęcia przykładowych podpórek.

31. Pytanie:

Wykonawca prosi o przedłożenie szczegółów projektowych dotyczących konstrukcji zatok autobusowych w tym dyblowanie (ilość, rozmieszczenie, typ dybli), szczeliny dylatacyjne (rodzaj głębokość, szerokość, sposób wypełnienia), powłoka hydrofobowa. Proszę o uzupełnienie przedmiaru o stosowne pozycje.

Odpowiedź:

Działając na podstawie art. 38 ust. 4 ustawy z dnia 29.01.2004 r. Prawo zamówień publicznych (Dz. U. z 2017 r. poz. 1579) Zamawiający przekazuje skorygowane materiały przetargowe.

32. Pytanie:

Wykonawca prosi o udostępnienie dokumentacji technicznej dotyczącej rozbiórki obiektów kubaturowych oraz o uzupełnienie przedmiarów o stosowne pozycje.

Odpowiedź:

Przeznaczone do rozbiórki obiekty kubaturowe wg prawa nie wymagają pozwolenia na rozbiórkę, wobec czego nie ma opracowanej dokumentacji technicznej rozbiórek.

33. Pytanie:

Proszę o wskazanie miejsca odwozu materiałów stanowiących własność Zamawiającego celem właściwej kalkulacji kosztów.

Odpowiedź:

Przy kalkulacji należy przyjmować przewóz materiałów na odległość do 10 km. Zamawiający każdorazowo wskaże bazy magazynowe na terenie Lublina.

34. Pytanie:

W udostępnionej dokumentacji nie dołączono współrzędnych geodezyjnych X, Y punktów głównych umożliwiających lokalizację projektu w terenie i opracowanie geodezyjne – prosimy o uzupełnienie dokumentacji.

Odpowiedź:

Plany sytuacyjne sporządzono na podkładzie z zaznaczeniem krzyży siatki układu geodezyjnego 2000/8. Ponadto zawarciu umowy biuro projektowe udostępni dokumentację

Zarząd Dróg i Mostów w Lublinie

w plikach .dwg sporządzoną w geodezyjnym układzie współrzędnych.

35. Pytanie:

Brak Projektu Wykonawczego oraz warunków technicznych wydanych przez gestorów poszczególnych sieci (UPC, ATM, UOP ABW, Multimedia, Virtual Telecom, Polkomtel, Kanał Technologiczny ZDiM) na roboty związane z przebudową kolizji teletechnicznych – Prosimy o uzupełnienie dokumentacji.

Odpowiedź:

Działając na podstawie art. 38 ust. 4 ustawy z dnia 29.01.2004 r. Prawo zamówień publicznych (Dz. U. z 2017 r. poz. 1579) Zamawiający przekazuje skorygowane materiały przetargowe.

36. Pytanie:

Prosimy o sprecyzowanie jakie koszty należy uwzględnić w niżej wymienionych pozycjach kosztorysowych związanych z budową sygnalizacji świetlnej:

- Przebudowa drogowej sygnalizacji świetlnej na skrzyżowaniu ulic: Dywizjonu 303-Dunikowskiego-Wojenna w Lublinie:

42	---	Typowe urządzenia elektroniczne. Sygnalizacja w zakresie do 16 lub 32 grup sygnalizacyjnych dla 2 skrzyżowań z regulacją ruchu typu "zielona fala" analogia, oprogramowanie i uruchomienie dla potrzeb systemu ITS-SZR <i>krotność = 1,00</i>	1,00	kpl		
43	---	Typowe urządzenia elektroniczne. Sygnalizacja w zakresie do 16 lub 32 grup sygnalizacyjnych - za każde następne skrzyżowanie, analogia, oprogramowanie i uruchomienie dla potrzeb systemu ITS-SZR <i>krotność = 1,00</i>	2,00	kpl		

- Przebudowa drogowej sygnalizacji świetlnej na skrzyżowaniu ulic: Dywizjonu 303-Smoluchowskiego-Wrotkowska w Lublinie:

42	---	Typowe urządzenia elektroniczne. Sygnalizacja w zakresie do 16 lub 32 grup sygnalizacyjnych dla 2 skrzyżowań z regulacją ruchu typu "zielona fala" analogia, oprogramowanie i uruchomienie dla potrzeb systemu ITS-SZR <i>krotność = 1,00</i>	1,00	kpl		
43	---	Typowe urządzenia elektroniczne. Sygnalizacja w zakresie do 16 lub 32 grup sygnalizacyjnych - za każde następne skrzyżowanie, analogia, oprogramowanie i uruchomienie dla potrzeb systemu ITS-SZR <i>krotność = 1,00</i>	2,00	kpl		

- Przebudowa drogowej sygnalizacji świetlnej na skrzyżowaniu ulic: Wrotkowska-Inżynierska w Lublinie:

44	---	Typowe urządzenia elektroniczne. Sygnalizacja w zakresie do 16 lub 32 grup sygnalizacyjnych dla 2 skrzyżowań z regulacją ruchu typu "zielona fala" analogia, oprogramowanie i uruchomienie dla potrzeb systemu ITS-SZR <i>krotność = 1,00</i>	1,00	kpl		
45	---	Typowe urządzenia elektroniczne. Sygnalizacja w zakresie do 16 lub 32 grup sygnalizacyjnych - za każde następne skrzyżowanie, analogia, oprogramowanie i uruchomienie dla potrzeb systemu ITS-SZR <i>krotność = 1,00</i>	2,00	kpl		

Odpowiedź:

Pozycje „Typowe urządzenia elektroniczne (...)” dotyczą robocizny związanej z zaprogramowaniem sterowników i uruchomieniem sygnalizacji.

37. Pytanie:

Prosimy o udostępnienie prawomocnej i ostatecznej decyzji ZRID oraz pozwoleń/zgłoszeń

Zarząd Dróg i Mostów w Lublinie

budowlanych obejmującej cały zakres przedsięwzięcia.

Odpowiedź:

Decyzja o zezwoleniu na realizację przedmiotowej inwestycji drogowej jest na etapie wydawania.

38. Pytanie:

Prosimy o udostępnienie prawomocnej i ostatecznej decyzji o środowiskowych uwarunkowaniach realizacji przedsięwzięcia obejmującej cały zakres przedsięwzięcia.

Odpowiedź:

Działając na podstawie art. 38 ust. 4 ustawy z dnia 29.01.2004 r. Prawo zamówień publicznych (Dz. U. z 2017 r. poz. 1579) Zamawiający przekazuje decyzję o środowiskowych uwarunkowaniach realizacji przedsięwzięcia obejmującej cały zakres przedsięwzięcia znak: WOOS.4210.19.2016.KPR z dnia 06.04.2017r. Decyzja ta jest na etapie rozpatrywania odwołania.

39. Pytanie:

Prosimy o udostępnienie decyzji pozwoleń wodnoprawnych obejmujących cały zakres przedsięwzięcia, o ile są one wymagane obowiązującą Ustawą Prawo wodne.

Odpowiedź:

Dla przedmiotowej inwestycji nie są wymagane pozwolenia wodnoprawne.

40. Pytanie:

Prosimy o potwierdzenie, że wszystkie drzewa i krzewy przeznaczone do wycinki znajdują się na terenie objętym decyzją ZRID. W przeciwnym razie prosimy o udostępnienie decyzji zezwalającej na wycinkę drzew i krzewów, o ile jest ona wymagana Ustawą o ochronie przyrody (Dz.U.2016.2134, j.t. ze zm.) lub potwierdzenie, że obowiązkiem Zamawiającego jest jej uzyskanie, a koszty z tym związane (opłaty administracyjne), nie obciążą Wykonawcy.

Odpowiedź:

Rezygnuje się z wycinki drzew nr 372, 373 i 375. Wszystkie drzewa objęte projektem znajdują się na terenie objętym decyzją ZRID.

41. Pytanie:

Prosimy o udostępnienie wszelkich opinii/uzgodnień wydanych przez Wojewódzkiego Konserwatora Zabytków w Lublinie, Miejskiego Konserwatora Zabytków w Lublinie, Regionalny Zarząd Gospodarki Wodnej w Warszawie, wydanych na potrzeby przedmiotowej inwestycji.

Odpowiedź:

Działając na podstawie art. 38 ust. 4 ustawy z dnia 29.01.2004 r. Prawo zamówień publicznych (Dz. U. z 2017 r. poz. 1579) Zamawiający załącza skan decyzji Wojewódzkiego Urzędu Ochrony Zabytków znak: IA.5183.96.1.2016 z dnia 31.10.2016 r.

42. Pytanie:

Prosimy o potwierdzenie, że na potrzeby inwestycji nie było konieczności uzyskania zezwolenia na zniszczenie siedlisk gatunków chronionych (np. gniazd ptaków, chronionych siedlisk roślin), zezwolenia na przeniesienie gatunków chronionych, zezwolenia na wykonanie czynności zabronionych w stosunku do gatunków objętych ochroną gatunkową w trybie ustawy o ochronie przyrody.

W przeciwnym razie prosimy o potwierdzenie, że zezwolenia te zostały uzyskane przez Zamawiającego bądź zostaną uzyskane, a ewentualne warunki realizacji tych zadań

Zarząd Dróg i Mostów w Lublinie

określone w stosownych decyzjach, zostaną uwzględnione w postaci przesunięcia terminu zakończenia prac oraz koszty z tym związane nie obciążą Wykonawcy.

Odpowiedź:

Na potrzeby inwestycji nie było konieczności uzyskania wymienionych zezwoleń. W przypadku wystąpienia konieczności uzyskania przedmiotowych zezwoleń, będzie to obowiązkiem Wykonawcy i nie będzie miało wpływu na przesunięcie terminu zakończenia prac, a koszty z tym związane obciążą Wykonawcę.

43. Pytanie:

Prosimy o potwierdzenie, że w ramach zagospodarowania zieleni należy wykonać wyłącznie nasadzenie trawników. W przeciwnym razie prosimy o udostępnienie projektu nasadzeń drzew i krzewów.

Odpowiedź:

W zakresie inwestycji przewiduje się wykonanie nowych nasadzeń drzew i krzewów. Działając na podstawie art. 38 ust. 4 ustawy z dnia 29.01.2004 r. Prawo zamówień publicznych (Dz. U. z 2017 r. poz. 1579) Zamawiający przekazuje skorygowane materiały przetargowe.

44. Pytanie:

W związku z określeniem terminu wykonania zamówienia datą kalendarzową i ustanowienia terminu wykonania jednym z kryteriów oceny ofert oraz biorąc pod uwagę rozmiar rzeczowy robót do wykonania prosimy o potwierdzenie, iż w przypadku opóźnienia w podpisaniu umowy spowodowanego zmianą terminu składania ofert, przedłużeniem terminu związania ofertą lub wystąpienia procedury odwoławczej do KIO, termin wykonania zamówienia ulegnie stosownej zmianie.

Odpowiedź:

Zamawiający nie wyraża zgody na wprowadzenie zmian proponowanych przez Wykonawcę. Zapisy SIWZ dotyczące terminu realizacji zamówienia pozostają bez zmian.

45. Pytanie:

Prosimy o potwierdzenie, iż Zamawiający uregulował kwestię ewentualnych odszkodowań dla właścicieli za zajęcie nieruchomości, których nieruchomości lub ich części będą podlegały zajęciu, rozbiórkom w związku z wykonaniem przedmiotu zamówienia.

Odpowiedź:

Gmina Lublin jest odpowiedzialna za wypłatę ewentualnych odszkodowań dla właścicieli za zajęcie nieruchomości, których nieruchomości lub ich części będą podlegały zajęciu, rozbiórkom w związku z wykonaniem przedmiotu zamówienia. Kwestia ewentualnych odszkodowań dla właścicieli za zajęcie nieruchomości, których nieruchomości lub ich części będą podlegały zajęciu, rozbiórkom w związku z wykonaniem przedmiotu zamówienia zostaną uregulowane po uzyskaniu klauzuli ostateczności decyzji ZRID.

46. Pytanie:

Zgodnie z orzecnictwem celem wprowadzenia kar umownych jest dyscyplinowanie stron do prawidłowego i terminowego wywiązywania się z przyjętych w umowie obowiązków. Natomiast przewidziana przez Zamawiającego wysokość kar umownych w § 11 ust. 2 pkt. 5) i 6) umowy w wysokości 0,5 % wynagrodzenia umownego brutto jest nadmierna i obciąża Wykonawcę w sposób nieadekwatny do ewentualnych uchybień w wykonaniu obowiązków. Kara umowna, podobnie jak odszkodowanie, którego jest surogatem, nie może jednak prowadzić do nieuzasadnionego wzbogacenia Zamawiającego.

Zamawiający wprowadzając tak wysokie kary kształtuje umowę pomiędzy Zamawiającym

Zarząd Dróg i Mostów w Lublinie

a Wykonawcą, w sposób powodujący rażąco nierównowagę stron stosunku cywilnoprawnego. W ocenie Wykonawcy przewidziane przez Zamawiającego kary umowne są rażąco wygórowane, **gdyż przy wartości kontraktu na poziomie kilkudziesięciu milionów złotych kara będzie wynosiła kilkaset tysięcy złotych.**

Prosimy zatem o zmianę wysokości kar umownych z w/w tytułu poprzez ich obniżenie/określenie ich wartości na poziomie np. 0,5 % wartości danej umowy podwykonawczej.

Odpowiedź:

Zamawiający informuje, że działając na podstawie art. 38 ust. 4 ustawy z dnia 29.01.2004 r. Prawo zamówień publicznych (j.t. Dz. U. z 2017 r. poz. 1579) dokonał zmiany treści wzoru umowy (załącznika nr 8 do SIWZ). Nowy, aktualnie obowiązujący wzór umowy w załączeniu.

47. Pytanie:

W § 11 ust. 2 pkt. 2 umowy przewidziana została kara umowna za nieuwzględnienie uwag zgłaszanych przez Zamawiającego do harmonogramu rzeczowo-finansowego w wysokości 0,2% wynagrodzenia brutto. Również ta kara jest rażąco wygórowana – tym bardziej, że uwagi Zamawiającego mogą okazać się nieuzasadnione - w związku z tym prosimy o wykreślenie z umowy zapisu § 11 ust.2 pkt.2.

Odpowiedź:

Zamawiający informuje, że działając na podstawie art. 38 ust. 4 ustawy z dnia 29.01.2004 r. Prawo zamówień publicznych (j.t. Dz. U. z 2017 r. poz. 1579) dokonał zmiany treści wzoru umowy (załącznika nr 8 do SIWZ). Nowy, aktualnie obowiązujący wzór umowy w załączeniu.

48. Pytanie:

W § 4 ust. 2 pkt. 29 Umowy zawarty został następujący zapis: „W przypadku odkrycia przez Wykonawcę przedmiotu, który posiada cechy zabytku, do obowiązków Wykonawcy należy przeprowadzenie badań archeologicznych w formie nadzoru przez uprawnionego specjalistę archeologa zgodnie z rozporządzeniem Ministra Kultury z dnia 27 lipca 2011 r. w sprawie prowadzenia prac konserwatorskich, restauratorskich robót budowlanych, badań konserwatorskich i architektonicznych a także innych działań przy zabytku, wpisanym do rejestru zabytków oraz badań archeologicznych(Dz. U. z 2011 r. Nr 165, poz. 987), w trakcie wykonywania robót na koszt Wykonawcy”. Wykonawca wskazuje, że cytowane powyżej zapisy SIWZ naruszają przepisy art. 29 ust. 1 Ustawy oraz art. 31 ust. 1 Ustawy w zw. z art. 140 ust. 1 Ustawy, art. 139 Ustawy, art. 647, art. 487 § 2, art. 3531 i art. 58 KC. Zgodnie z przywołanymi powyżej szczegółowymi przepisami Zamawiający w postępowaniu o udzielenie zamówienia publicznego obowiązany jest opisać przedmiot zamówienia na roboty budowlane za pomocą dokumentacji projektowej oraz specyfikacji technicznej wykonania i odbioru robót w sposób jednoznaczny i wyczerpujący, za pomocą dostatecznie dokładnych i zrozumiałych określeń, uwzględniając wszystkie wymagania i okoliczności mogące mieć wpływ na sporządzenie oferty a do tego w sposób, który nie może utrudniać uczciwej konkurencji.

W związku z powyższym przedmiotem zamówienia objęte jest wszystko co Zamawiający opíše dokumentacją projektową.

Cytowane zapisy SIWZ powodują, że Wykonawca pozostaje w niepewności jakie to roboty trzeba będzie jeszcze wykonać, które nie są objęte dokumentacją projektową a mogą wystąpić dopiero w trakcie realizacji. Z uwagi na tą niepewność co do oferowanego zakresu świadczenia Wykonawcy nie mogą poprawnie skalkulować swojej oferty. To powoduje, iż każdy z Wykonawców może zupełnie inaczej rozumieć te roboty, ponadto może je zupełnie inaczej skalkulować, co doprowadzi w istocie do nieporównywalności ofert.

Zarząd Dróg i Mostów w Lublinie

Należy wskazać także, iż podobne stanowisko można odnaleźć w orzecznictwie Krajowej Izby Odwoławczej, między innymi w wyroku KIO z 05 lutego 2013 roku, sygn. akt: 171/13. W wyroku tym Izba wskazała, że: „żądanie objęcia kalkulacją ceny oferty robót, których możliwość wystąpienia nie została objęta dokumentacją projektową (a więc analogicznie jak w przypadku postanowień SIWZ w niniejszym postępowaniu – przyp. Wykonawcy) - narusza art. 29 ust. 1 i 2 ustawy Pzp oraz art. 31 ust. 1 tej ustawy. Postępowanie o zamówienie publiczne ma doprowadzić do wybrania najkorzystniejszej oferty i podpisania umowy z wykonawcą, gwarantującym jej należyte wykonanie przy uwzględnieniu zasad określonych w art. 7 ust. 1 i 3 ustawy Pzp, a także w zgodności z przepisami tej ustawy. Stąd nadużywanie praw podmiotowych przez zamawiającego, do ustalania warunków zamówienia, nie służy realizacji celów zakładanym przez ustawę Prawo zamówień publicznych - otwartych na konkurencję... Bez względu w jakiej postaci zostanie określone wynagrodzenie za wykonanie przedmiotu umowy, ryczałtowej, czy też kosztorysowej, zawsze będzie ono odnosiło się do przedmiotu zamówienia opisanego dokładnie w specyfikacji istotnych warunków zamówienia oraz w dokumentacji projektowej.(...)”

Podobnie orzekła Krajowa Izba Odwoławcza w Wyroku z 02 marca 2010 roku, sygn. akt KIO 184/10, w którym to wyraziła następujące stanowisko: „Wykonawcy muszą mieć możliwość skalkulowania ceny oferty w odniesieniu do opisanego zakresu przedmiotu zamówienia. Zakres przedmiotu zamówienia objęty dokumentacją projektową stanowi podstawę skalkulowania ceny oferty, dla złożenia porównywalnych ofert.

Wykonawca deklaruje wykonanie czynności określonych w § 4 ust.2 pkt.29 jednakże ze względu na brak możliwości określenia ich rozmiaru i poprawnej wyceny – w przypadku ich wystąpienia powinien otrzymać wynagrodzenie za zamówienie dodatkowe.

W związku z powyższym prosimy o modyfikację umowy poprzez wykreślenie w § 4 ust. 2 pkt. 29 słów „w trakcie wykonywania robót na koszt Wykonawcy” oraz wykreślenie §8 ust. 4 pkt. 21.

Odpowiedź:

Zamawiający nie wyraża zgody na proponowane zmiany.

49. Pytanie:

W związku z zapisem § 3 ust. 4 – biorąc pod uwagę obowiązki Zamawiającego wynikające z konieczności jednoznacznego dokonania opisu przedmiotu zamówienia tak aby wykonawcy mieli możliwość skalkulowania ceny w odniesieniu do opisu przedmiotu zamówienia, prosimy o potwierdzenie, iż w przypadku wystąpienia niezainwentaryzowanych fundamentów, elementów sieci itp., Wykonawcy będzie przysługiwało dodatkowe wynagrodzenie w przypadku konieczności usunięcia kolizji.

Odpowiedź:

Zamawiający nie wyraża zgody na proponowane zmiany.

50. Pytanie:

Prosimy o jednoznaczne potwierdzenie, iż rozliczenie umowy będzie dokonywane częściowo.

Odpowiedź:

Zamawiający potwierdza, że rozliczenie za realizację umowy będzie dokonywane w częściowo zgodnie z zasadami wskazanymi w § 8 oraz 21 wzoru umowy.

51. Pytanie:

W związku z zapisami pkt. 3.10 i 3.11 siwz odnoszącymi się do możliwości zastosowania materiałów i rozwiązań równoważnych oraz jednoczesnym zakazem samodzielnego modyfikowania pozycji kosztorysowych, prosimy o podanie przez Zamawiającego instrukcji

Zarząd Dróg i Mostów w Lublinie

jak należy wskazać materiały i rozwiązania równoważne w kosztorysie ofertowym.

Odpowiedź:

Zamawiający informuje, że działając na podstawie art. 38 ust. 4 ustawy z dnia 29.01.2004 r. Prawo zamówień publicznych (j.t. Dz. U. z 2017 r. poz. 1579) dokonał zmiany treści pkt. 16.2. SIWZ, który otrzymał brzmienie:

„16.2. Wykonawca nie może samodzielnie modyfikować pozycji kosztorysowych formularza kosztorysu ofertowego, według którego powinna zostać obliczona cena kosztorysowa oferty. W przypadku ewentualnych rozbieżności, modyfikacja formularza kosztorysu ofertowego (np. poprzez zmianę ilości robót (przedmiaru), zmianę opisu pozycji kosztorysowych, zwiększenie lub zmniejszenie ilości pozycji kosztorysowych itp.), dopuszczalna jest pod warunkiem, że została ona wskazana i narzucona przez Zamawiającego w drodze wyjaśnień na zapytania w trybie art. 38 ust.1 ustawy Pzp. W przypadku zastosowania materiałów i rozwiązań równoważnych należy przygotować we własnym zakresie kosztorys ofertowy z wyceną rozwiązań równoważnych z ujętymi kosztami towarów i materiałów. Jednocześnie należy wskazać, które pozycje kosztorysu ofertowego załączonego do SIWZ, nie zostały przez Wykonawcę wycenione, z powodu zastosowania w stosunku do nich rozwiązań równoważnych.,,

52. Pytanie:

Prosimy o przekazanie projektu wykonawczego zawierającego schematów ideowych złączy kablowych, szaf oświetleniowych oraz schematów ideowych zasilania oświetlenia.

Odpowiedź:

Działając na podstawie art. 38 ust. 4 ustawy z dnia 29.01.2004 r. Prawo zamówień publicznych (Dz. U. z 2017 r. poz. 1579) Zamawiający przekazuje skorygowane materiały przetargowe.

53. Pytanie:

Prosimy o udostępnienie zestawienia materiałowego związanego z zakresem sieci energetycznych niskiego i średniego napięcia, sieci teletechnicznych wraz z kanałem technologicznym oraz zakresem dotyczącym sygnalizacji świetlnej.

Odpowiedź:

Działając na podstawie art. 38 ust. 4 ustawy z dnia 29.01.2004 r. Prawo zamówień publicznych (Dz. U. z 2017 r. poz. 1579) Zamawiający przekazuje skorygowane materiały przetargowe.

54. Pytanie:

Prosimy o potwierdzenie, że Zamawiający posiada wszystkie niezbędne do wykonania przebudowy sieci zgody właścicieli nieruchomości po których przebiega trasa oraz, na które będą oddziaływać przebudowywane rurociągi, oraz, że koszty związane w koniecznością uzyskania powyższych zgód nie będą obciążały Wykonawcy.

Odpowiedź:

Budowa przedmiotowego układu drogowego będzie się odbywała na podstawie decyzji o zezwoleniu na realizację inwestycji drogowej. Trasy sieci poza pasem drogowym są objęte decyzją ZRID jako czasowe zajęcia, niewymagające uzyskania dodatkowych zgód.

55. Pytanie:

W załączonej dokumentacji przetargowej brak jest specyfikacji technicznych branż sanitarnych (kanalizacji deszczowej i sanitarnej, wodociągu, sieci ciepłej, sieci gazowej) prosimy o uzupełnienie.

Zarząd Dróg i Mostów w Lublinie

Odpowiedź:

Działając na podstawie art. 38 ust. 4 ustawy z dnia 29.01.2004 r. Prawo zamówień publicznych (Dz. U. z 2017 r. poz. 1579) Zamawiający przekazuje skorygowane materiały przetargowe.

56. Pytanie:

Opis techniczny projektu oraz kosztorys ofertowy kanalizacji sanitarnej nie określają rozwiązania technicznego przejścia kanalizacją przez tory kolejowe. Prosimy o uzupełnienie o projekt przekroczenia torów kolejowych kanalizacją sanitarną zatwierdzony przez użytkownika i właściciela torów.

Odpowiedź:

W opisie technicznym projektu wykonawczego przebudowy sieci kanalizacji sanitarnej oraz na rys. Nr 6 jest zapis, iż w obrębie bocznicy kolejowej kanał DN 200 należy wykonać metodą bezwykopową (przewiertem). W kosztorysie ofertowym również ujęto wykonanie tego odcinka sieci metodą bezwykopową (poz. 44). Działając na podstawie art. 38 ust. 4 ustawy z dnia 29.01.2004 r. Prawo zamówień publicznych (Dz. U. z 2017 r. poz. 1579) Zamawiający przekazuje skorygowane materiały przetargowe.

57. Pytanie:

Prosimy o rozwiązanie szczegółowe wykonania studni kanalizacji deszczowej i sanitarnej w obrębie projektowanego tunelu nad torami kolejowymi.

Odpowiedź:

Działając na podstawie art. 38 ust. 4 ustawy z dnia 29.01.2004 r. Prawo zamówień publicznych (Dz. U. z 2017 r. poz. 1579) Zamawiający przekazuje skorygowane materiały przetargowe.

58. Pytanie:

W projekcie budowlanym część przebudowywanych rurociągów kanalizacji sanitarnej ma przebieg trasy po istniejącej obecnie kanale sanitarnym w związku z tym zachodzi konieczność przepompowywania ścieków. Prosimy o uzupełnienie przedmiarów o pozycje pompowania ścieków oraz podanie natężenia ich przepływu.

Odpowiedź:

Przedmiar został uzupełniony o pozycję uwzględniającą przepompowywanie ścieków sanitarnych (poz. 82). Działając na podstawie art. 38 ust. 4 ustawy z dnia 29.01.2004 r. Prawo zamówień publicznych (Dz. U. z 2017 r. poz. 1579) Zamawiający przekazuje skorygowane materiały przetargowe.

59. Pytanie:

W projekcie budowlanym część przebudowywanych rurociągów kanalizacji deszczowej ma przebieg trasy po istniejącej obecnie kanale deszczowym w związku z tym zachodzi konieczność przepompowywania ścieków. Prosimy o uzupełnienie przedmiarów o pozycje pompowania ścieków oraz podanie natężenia ich przepływu.

Odpowiedź:

Wskazana jest przebudowa odcinków kanalizacji deszczowej w porze bezdeszczowej. Konieczność ewentualnego przepompowywania ścieków należy wkalkulować w cenę oferty.

60. Pytanie:

Czy włączy kanałowe na studzienkach kanalizacji deszczowej, sanitarnej, komorach wodociągowych mają mieć logo lubelskiego MPWiK?

Zarząd Dróg i Mostów w Lublinie

Odpowiedź:

Włazy kanałowe na studzienkach kanalizacji sanitarnej oraz komorach wodociągowych mają mieć logo Lubelskiego MPWiK.

61. Pytanie:

Tunel: Zwracamy się z prośbą o wyjaśnienie, czy konstrukcja stalowa tunelu ma być zabezpieczona antykorozyjnie poprzez malowanie z obu stron (zewnątrznej i wewnętrznej) czy tylko od wewnątrz zgodnie z pkt. 6.2 opisu Projektu Budowlanego.

Odpowiedź:

Konstrukcja stalowa tunelu ma być zabezpieczona antykorozyjnie poprzez malowanie z obu stron, zewnętrznej i wewnętrznej.

62. Pytanie:

Tunel: Zwracamy się z prośbą o wyjaśnienie czy na zwieńczeniu konstrukcji stalowej tunelu na połączeniu z systemem bloczków ścian oporowych, należy zastosować wieńce żelbetowe zgodnie z pkt. 26 Kosztorysu Ofertowego czy osłony (maskownice) stalowe zgodnie z pkt. 6.3 opisu Projektu Budowlanego?

Odpowiedź:

Należy zastosować maskownice stalowe bez wieńca żelbetowego oraz uszczelnienie pomiędzy blachą a bloczkami betonowymi kitem poliuretanowym trwale elastycznym.

63. Pytanie:

Tunel: Zwracamy się z prośbą o wskazanie etapowania robót związanych z wykonaniem wykopów, fundamentów i montażu konstrukcji stalowej projektowanego tunelu z uwzględnieniem pracy przy i nad czynnym torem kolejowym oraz wskazanie okresów dobowych / tygodniowych, w których Wykonawca może prowadzić roboty w skrajni kolejowej – projektowana konstrukcja tunelu z arkuszy blach falistych na etapie montażu wymaga podparć i ściągów wchodzących w skrajnię kolejową.

Odpowiedź:

Konstrukcja ta nie wymaga ściągów i podparć w czasie montażu a jedynie mobilnych pomostów dla montażystów. Zaleca się częściowy montaż całego przekroju obok placu budowy. Na przedmiotowej bocznicy kolejowej ruch jest obecnie bardzo mały. Zgodnie z p.9 opisu Wykonawca winien opracować i uzgodnić z PKP PLK technologię i organizację robót.

64. Pytanie:

Tunel: Zwracamy się z prośbą o uzupełnienie przedmiarów o pozycję kosztorysową, w której należy wycenić wykonanie chodników dla obsługi wewnątrz tunelu.

Odpowiedź:

Działając na podstawie art. 38 ust. 4 ustawy z dnia 29.01.2004 r. Prawo zamówień publicznych (Dz. U. z 2017 r. poz. 1579) Zamawiający przekazuje skorygowane materiały przetargowe.

65. Pytanie:

Tunel: Zwracamy się z prośbą o uzupełnienie przedmiarów o pozycję kosztorysową, w której należy wycenić wykonanie balustrad dla obsługi wewnątrz tunelu.

Odpowiedź:

Działając na podstawie art. 38 ust. 4 ustawy z dnia 29.01.2004 r. Prawo zamówień publicznych (Dz. U. z 2017 r. poz. 1579) Zamawiający przekazuje skorygowane materiały przetargowe.

Zarząd Dróg i Mostów w Lublinie

66. Pytanie:

Ściany oporowe: Zwracamy się z prośbą o uzupełnienie przedmiarów o pozycję kosztorysową, w której należy wycenić wykonanie balustrad na zwieńczeniach ścian oporowych.

Odpowiedź:

Balustrady na ścianach oporowych są zawarte w kosztorysie ofertowym branży drogowej - organizacja ruchu.

67. Pytanie:

Tunel: Zwracamy się z prośbą o dodanie pozycji kosztorysowej dla wykonania tymczasowego zabezpieczenia ścian wykopów pod ławy fundamentowe wraz z podaniem ilości robót do wykonania.

Odpowiedź:

Działając na podstawie art. 38 ust. 4 ustawy z dnia 29.01.2004 r. Prawo zamówień publicznych (Dz. U. z 2017 r. poz. 1579) Zamawiający przekazuje skorygowane materiały przetargowe.

68. Pytanie:

Tunel: Zwracamy się z prośbą o potwierdzenie, że z uwagi na wskazanie w Projekcie Budowlanym rozwiązania konstrukcji stalowej tunelu konkretnego Producenta (Wykonawcy), Zamawiający dopuszcza zastosowanie rozwiązania równoważnego innych Dostawców, a wymaganymi parametrami równoważności będą:

- a. zachowanie minimalnej skrajni kolejowej z uwzględnieniem wykonania obustronnych chodników dla obsługi wewnątrz tunelu zgodnie z Projektem Budowlanych,
- b. spełnienie przez konstrukcję tunelu normowych wymogów nośności i użyteczności.

Odpowiedź:

Dokumentację projektową sporządzono w oparciu o dane katalogowe konkretnego producenta. Dopuszcza się zastosowanie równoważnego podobnego rozwiązania o podobnej zbliżonej geometrii.

69. Pytanie:

Dotyczy § 5 ust. 1 wzoru umowy: Prosimy o potwierdzenie, że intencją ostatniego zdania jest przejęcie przez Wykonawcę odpowiedzialności materialnej jedynie za zakłócenia lub szkody powstałe z winy Wykonawcy wynikającej z obowiązujących przepisów prawa stanowionego.

Odpowiedź:

Zamawiający informuje, że chodzi o wszelkie szkody.

70. Pytanie:

Dotyczy § 5 ust. 2 wzoru umowy: Prosimy o odstąpienie od wymogu zawarcia ubezpieczenia OC na sumę równą wynagrodzeniu brutto i pozostawienie decyzji o sumie ubezpieczenia Wykonawcy, stosownie do oceny ryzyka przez Wykonawcę. Pragniemy zwrócić uwagę, że przedmiotem ubezpieczenia OC nie są szkody w Robotach, tylko szkody na osobie lub szkody w mieniu innym niż przedmiot Robót, wobec czego suma ubezpieczenia odpowiedzialności cywilnej nie ma żadnego związku z wartością umowy. Uzyskanie ubezpieczenia OC w wysokości stanowiącej równowartość umowy brutto będzie trudne, a jego cena niewspółmiernie wysoka, która wpłynie na wartość umowy.

Odpowiedź:

Zamawiający nie wyraża zgody na proponowane zmiany.

71. Pytanie:

Z uwagi na to, że przedmiotem ubezpieczenia OC nie są szkody w Robotach, tylko szkody na osobie lub szkody w mieniu innym niż przedmiot Robót lub innym niż mienie Wykonawcy (materiały, sprzęt), prosimy o wykreślenie punktu c), który nie może być objęty ochroną w ramach polisy OC. W celu pokrycia szkód w Robotach, materiałach i sprzęcie Wykonawca zawrze ubezpieczenie wszystkich ryzyk budowy (tzw. CAR) na wartość kontraktu brutto.

Odpowiedź:

Zamawiający działając zgodnie z art. 38 ust. 4 ustawy z dnia 29.01.2004 r. Prawo zamówień publicznych (j.t. Dz. U. z 2017 r. poz. 1579) dokonuje zmiany zapisów SIWZ – wzór umowy (zał. nr 8) poprzez zamianę w wyżej wskazanym miejscu słowa „kradzieży” na słowo „utrąty”. Ponadto Zamawiający informuje, że ubezpieczenie to obejmuje wszelkie szkody, w tym również utracone korzyści.

72. Pytanie:

Dot. par 5 ust.6 wzoru umowy: Stosownie do treści § 5 ust. 6 projektu umowy, w przypadku, gdy okres aktualnie posiadanego ubezpieczenia kończy się w trakcie trwania realizacji zamówienia, Wykonawca zobowiązany jest do potwierdzenia warunków odnawianej polisy u Zamawiającego. Zdaniem Wykonawcy wymóg akceptacji warunków ubezpieczenia przez Zamawiającego stoi w rażącej sprzeczności z zasadą swobody umów wyrażoną w art. 3531 kc. Dla Zamawiającego winno być istotne wyłącznie to, aby zakres ubezpieczenia wymagany SIWZ był zachowany tak, aby zagwarantować Zamawiającemu ochronę ubezpieczeniową w przypadkach wskazanych w SIWZ i umowie. Prosimy zatem o modyfikację § 5 ust. 6 umowy w następujący sposób: „W przypadku, gdy okres aktualnie posiadanego ubezpieczenia kończy się w trakcie trwania realizacji zamówienia, Wykonawca zobowiązany jest do przedłużenia ubezpieczenia OC na takich warunkach, aby zakres ubezpieczenia obejmował warunki o których mowa powyżej”.

Odpowiedź:

Działając na podstawie art. 38 ust. 4 ustawy z dnia 29.01.2004 r. Prawo zamówień publicznych (Dz. U. z 2017 r. poz. 1579) Zamawiający przekazuje skorygowany wzór umowy (załącznik nr 8 do SIWZ).

73. Pytanie:

Zadanie I i II

Zgodnie z zapisami SIWZ – 3 Opis przedmiotu zamówienia, 3.3.1.7. przedmiotem zamówienia jest rozbiórka obiektów kubaturowych. Brak jest natomiast jakiejkolwiek informacji i dokumentacji dotyczącej tej branży. Zwracamy się z prośbą o uzupełnienie SIWZ.

Odpowiedź:

Rozbiórkę obiektów kubaturowych wyszczególniono w kosztorysie ofertowym branży drogowej. Na przedmiotowe obiekty, jako niewymagające pozwoleń na rozbiórkę nie opracowano dokumentacji technicznej.

74. Pytanie:

Zadanie I i II

Zgodnie z zapisami SIWZ – 3 Opis przedmiotu zamówienia, 3.3.1.25. przedmiotem zamówienia jest wykonanie nowych nasadzeń drzew i krzewów. Brak jest natomiast jakiejkolwiek informacji i dokumentacji dotyczącej tej branży. Zwracamy się z prośbą o uzupełnienie SIWZ.

Zarząd Dróg i Mostów w Lublinie

Odpowiedź:

Przewiduje się nasadzenie drzew i krzewów. Działając na podstawie art. 38 ust. 4 ustawy z dnia 29.01.2004 r. Prawo zamówień publicznych (Dz. U. z 2017 r. poz. 1579) Zamawiający przekazuje skorygowane materiały przetargowe.

75. Pytanie:

Zadanie I i II

Zwracamy się z prośbą o uzupełnienie SIWZ o kosztorysy ofertowe – zadanie I: sieć gazowa, kanalizacja deszczowa, kanalizacja sanitarna, kanał ciepłowniczy, sieć wodociągowa, rozbiórka obiektów kubaturowych, nasadzenia zieleni.

Odpowiedź:

Działając na podstawie art. 38 ust. 4 ustawy z dnia 29.01.2004 r. Prawo zamówień publicznych (Dz. U. z 2017 r. poz. 1579) Zamawiający przekazuje skorygowane materiały przetargowe.

76. Pytanie:

Zadanie I i II

Zwracamy się zapytaniem, czy Zamówienie będzie obejmowało stabilizację pasa drogowego w terenie. Jeżeli tak, to jaka będzie ilość punktów do zastabilizowania.

Odpowiedź:

Zamawiający nie przewiduje montażu punktów wyznaczających pas drogowy.

77. Pytanie:

Zadanie I i II

Zwracamy się z prośbą o wyjaśnienie czy zamówienie obejmuje ponowne ustawienie rozebranych ogrodzeń lub ustawienie nowych ogrodzeń w ich miejscu.

Odpowiedź:

Zamówienie nie obejmuje odtworzenia usuwanych ogrodzeń.

78. Pytanie:

Zadanie I i II

Zwracamy się z prośbą o sprecyzowanie, które materiały z rozbiórki (wycinki) nadające do ponownego wykorzystania, są własnością Zamawiającego i na jaką odległość należy je przetransportować.

Odpowiedź:

Własnością Zamawiającego pozostają materiały nadające się do ponownego wykorzystania, wskazane przez prowadzącego nadzór z ramienia Inwestora, tj. m.in. destrukcja z frezowania nawierzchni bitumicznych, kostka betonowa, płyty chodnikowe, obrzeża. W ofercie należy skalkulować transport na odległość do 10 km.

79. Pytanie:

Zadanie I. Branża drogowa i Stała Organizacja Ruchu:

Zwracamy się z prośbą o uzupełnienie SIWZ o przedmiary robót wraz tabelami robót ziemnych, tabelami powierzchni poszczególnych warstw konstrukcji i nawierzchni oraz tabelami robót rozbiórkowych.

Odpowiedź:

Działając na podstawie art. 38 ust. 4 ustawy z dnia 29.01.2004 r. Prawo zamówień publicznych (Dz. U. z 2017 r. poz. 1579) Zamawiający przekazuje skorygowane materiały przetargowe.

Zarząd Dróg i Mostów w Lublinie

80. Pytanie:

Zadanie I. Branża drogowa i Stała Organizacja Ruchu:

Zgodnie z planem sytuacyjnym Projektu budowlanego na ul. Dywizjonu 303, po stronie prawej w km 0+250, należy dokonać rozbiórki wjazdu wraz z przejazdem kolejowym. Czy roboty z tym związane zostały ujęte w kosztorysie ofertowym?

Odpowiedź:

Rozbiórka wjazdu została uwzględniona w kosztorysie ofertowym. Rozbiórka przejazdu kolejowego zostanie wykonana na zlecenie zarządcy bocznicy kolejowej.

81. Pytanie:

Zadanie I. Branża drogowa i Stała Organizacja Ruchu:

Czy Zamawiający potwierdza ilości w wywiezieniu gruzu z terenu rozbiórki - poz. 23, 24, 25 Kosztorysu ofertowego. Nie wynikają one z ilości robót rozbiórkowych.

Odpowiedź:

Działając na podstawie art. 38 ust. 4 ustawy z dnia 29.01.2004 r. Prawo zamówień publicznych (Dz. U. z 2017 r. poz. 1579) Zamawiający przekazuje skorygowane materiały przetargowe.

82. Pytanie:

Zadanie I. Branża drogowa i Stała Organizacja Ruchu:

Zwracamy się z prośbą uzupełnienia SIWZ o szczegół konstrukcyjny umocnienia skarp płytami ażurowymi EKO oraz sprecyzowanie ich lokalizacji.

Odpowiedź:

Zamawiający zamieszcza dodatkowy rysunek - szczegół umocnienia skarp wraz z opisem ich usytuowania. Umocnienie skarp płytami EKO należy zastosować w miejscach, gdzie w warunkach terenowych zachodzi konieczność wyostrenia skarpy nasypu.

83. Pytanie:

Zadanie I. Branża drogowa i Stała Organizacja Ruchu:

Oferent zwraca uwagę na brak w kosztorysie ofertowym pozycji wykonania prefabrykowanej ściany oporowej oraz ławy pod nią. Zgodnie z planem sytuacyjnym Projektu budowlanego jest ona zlokalizowana na ul. Dywizjonu 303, po stronie lewej, w km 1+194 do 1+255 oraz 1+261 do 1+339.

Odpowiedź:

Działając na podstawie art. 38 ust. 4 ustawy z dnia 29.01.2004 r. Prawo zamówień publicznych (Dz. U. z 2017 r. poz. 1579) Zamawiający przekazuje skorygowane materiały przetargowe.

84. Pytanie:

Zadanie I. Branża drogowa i Stała Organizacja Ruchu:

W nawiązaniu do Projektu budowlanego, szczegóły konstrukcyjne, zwracamy się z zapytaniem czy ul. Wyścigowa, Wojenna, Dunikowskiego, Smoluchowskiego Nowy Świat, Inżynierska będą posiadały taką konstrukcję jak nowy przebieg ul. Dywizjonu 303 – szczegół „1”.

Odpowiedź:

Tak, wszystkie objęte zamówieniem nawierzchnie jezdni posiadają tę samą konstrukcję.

85. Pytanie:

Zadanie I. Branża drogowa i Stała Organizacja Ruchu:

Zwracamy się z prośbą o odpowiedź jaką konstrukcję należy wykonać na poszerzeniach

Zarząd Dróg i Mostów w Lublinie

istniejących ulic – w miejscach korekt sytuacyjnych istniejących ulic.

Odpowiedź:

W zakresie inwestycji wszystkie nawierzchnie wykonane będą od podstaw po rozbiórce istniejących jezdni.

86. Pytanie:

Zadanie I. Branża drogowa i Stała Organizacja Ruchu:

W nawiązaniu do Projektu budowlanego, Część opisowa, punkt 12 Technologia wykonania nawierzchni: *nawierzchnia jezdni wykonana zostanie z warstw bitumicznych (łącznie z podbudową) z dodatkową warstwą mrozochronną z piasku stabilizowanego cementem i ulepszeniem podłoża z kruszywa niezwiązanego*. Dalsza część opisu precyzująca konstrukcję nawierzchni ulic oraz szczegóły konstrukcyjne nie zawiera przedmiotowej warstwy mrozochronnej z piasku stabilizowanego cementem. Zwracamy się z prośbą o uściślenie dokumentów SIWZ i jednoznaczne określenie warstw konstrukcji dla wszystkich ulic wchodzących w zakres przedmiotowego zamówienia.

Odpowiedź:

Poprawiono projekt wraz z przedmiarem. Działając na podstawie art. 38 ust. 4 ustawy z dnia 29.01.2004 r. Prawo zamówień publicznych (Dz. U. z 2017 r. poz. 1579) Zamawiający przekazuje skorygowane materiały przetargowe.

87. Pytanie:

Zadanie I. Branża drogowa i Stała Organizacja Ruchu:

Zwracamy się z prośbą o wyjaśnienie gdzie należy wykonać **Podbudowę z kruszywa naturalnego stabilizowanego cementem $R_m=2,5$ MPa**, ujętą w pozycjach 58, 59 i 60 Kosztorysu ofertowego.

Odpowiedź:

Działając na podstawie art. 38 ust. 4 ustawy z dnia 29.01.2004 r. Prawo zamówień publicznych (Dz. U. z 2017 r. poz. 1579) Zamawiający przekazuje skorygowane materiały przetargowe.

88. Pytanie:

Zadanie I. Branża drogowa i Stała Organizacja Ruchu:

Zwracamy się z prośbą o wyjaśnienie gdzie należy wykonać **Podbudowę z kruszywa naturalnego stabilizowanego cementem $R_m=5,0$ MPa**, ujętą w pozycji 61 Kosztorysu ofertowego.

Odpowiedź:

Działając na podstawie art. 38 ust. 4 ustawy z dnia 29.01.2004 r. Prawo zamówień publicznych (Dz. U. z 2017 r. poz. 1579) Zamawiający przekazuje skorygowane materiały przetargowe.

89. Pytanie:

Zadanie I. Branża drogowa i Stała Organizacja Ruchu:

Zwracamy uwagę na brak w Kosztorysie ofertowym robót związanych z wykonaniem **podbudowy pomocniczej, mieszanka niezwiązana 0/31.5 mm, CBR $\geq 60\%$, 24 cm**, konstrukcja ulic KR4.

Odpowiedź:

Działając na podstawie art. 38 ust. 4 ustawy z dnia 29.01.2004 r. Prawo zamówień publicznych (Dz. U. z 2017 r. poz. 1579) Zamawiający przekazuje skorygowane materiały przetargowe.

90. Pytanie:

Zadanie I. Branża drogowa i Stała Organizacja Ruchu:

Zwracamy uwagę na brak w Kosztorysie ofertowym robót związanych z wykonaniem **warstwy odcinającej, geowłóknina lub geotkanina separacyjna**, konstrukcja ulic KR4 i KR5.

Odpowiedź:

Działając na podstawie art. 38 ust. 4 ustawy z dnia 29.01.2004 r. Prawo zamówień publicznych (Dz. U. z 2017 r. poz. 1579) Zamawiający przekazuje skorygowane materiały przetargowe.

91. Pytanie:

Zadanie I. Branża drogowa i Stała Organizacja Ruchu:

Zwracamy uwagę na brak w Kosztorysie ofertowym robót związanych z wykonaniem **podbudowy pomocniczej, mieszanka związana cementem C5/6 \leq 10.0 MPa, 20 cm**, konstrukcja ulic KR5 oraz zjazdy i zatoki postojowe.

Odpowiedź:

Działając na podstawie art. 38 ust. 4 ustawy z dnia 29.01.2004 r. Prawo zamówień publicznych (Dz. U. z 2017 r. poz. 1579) Zamawiający przekazuje skorygowane materiały przetargowe.

92. Pytanie:

Zadanie I. Branża drogowa i Stała Organizacja Ruchu:

Zwracamy uwagę na brak w Kosztorysie ofertowym robót związanych z wykonaniem **warstwy ulepszanego podłoża, mieszanka związana cementem C3/4 \leq 6.0 MPa, 15 cm**, konstrukcja zjazdy, zatoki postojowe, chodniki, wyspy dzielące, ścieżki rowerowe.

Odpowiedź:

Działając na podstawie art. 38 ust. 4 ustawy z dnia 29.01.2004 r. Prawo zamówień publicznych (Dz. U. z 2017 r. poz. 1579) Zamawiający przekazuje skorygowane materiały przetargowe.

93. Pytanie:

Zadanie I. Branża drogowa i Stała Organizacja Ruchu:

Zwracamy się z zapytaniem, czy Zamawiający dopuści wykonanie na dużych powierzchniach, warstwy ulepszanego podłoża, mieszanka związana cementem C3/4 metodą mieszania na miejscu.

Odpowiedź:

Zamawiający dopuszcza wykonanie na dużych powierzchniach, warstwy ulepszanego podłoża, mieszanka związana cementem C3/4 metodą mieszania na miejscu, pod warunkiem spełnienia pozostałych wymogów.

94. Pytanie:

Zadanie I. Branża drogowa i Stała Organizacja Ruchu:

Czy Zamawiający dopuści wykonanie warstwy ulepszanego podłoża gr. 25 cm konstrukcja KR4 poprzez ulepszenie podłoża spoiwami hydraulicznymi.

Odpowiedź:

Konstrukcje należy wykonać zgodnie z założeniami projektu.

95. Pytanie:

Zadanie I. Branża drogowa i Stała Organizacja Ruchu:

Zwracamy uwagę że Projekt budowlany, Część opisowa i Szczegóły konstrukcyjne

Zarząd Dróg i Mostów w Lublinie

przewidują wykonanie **warstwy wiążącej, AC 16 W PMB 25/55-60 gr. 8 cm**, natomiast kosztorys ofertowy poz. 78, przewiduje do wykonania warstwę wiążącą, AC 16 W PMB 25/55-60 gr.5 cm. Zwracamy się z prośbą o uściślenie dokumentów SIWZ.

Odpowiedź:

Działając na podstawie art. 38 ust. 4 ustawy z dnia 29.01.2004 r. Prawo zamówień publicznych (Dz. U. z 2017 r. poz. 1579) Zamawiający przekazuje skorygowane materiały przetargowe.

96. Pytanie:

Zadanie I. Branża drogowa i Stała Organizacja Ruchu:

Zwracamy się prośbą o uzupełnienie SIWZ o SSTWiOR i rysunek-szczegół (wymiary, rodzaj materiału) oraz wymagania dla wiaty przystankowej wraz z wyświetlaczami ujętej w Kosztorysie ofertowym poz. 100.

Odpowiedź:

Działając na podstawie art. 38 ust. 4 ustawy z dnia 29.01.2004 r. Prawo zamówień publicznych (Dz. U. z 2017 r. poz. 1579) Zamawiający przekazuje Specyfikację techniczną wiat przystankowych.

97. Pytanie:

Zadanie I. Branża drogowa i Stała Organizacja Ruchu:

Zwracamy się z prośbą o jednoznaczne określenie kolorów kostki betonowej na: chodnikach, wyspach dzielących i zatokach postojowych, zjazdach indywidualnych, zjazdach publicznych.

Odpowiedź:

Chodniki, wyspy dzielące i miejsca postojowe – kolor szary. Zjazdy i wydzielenie miejsc postojowych – kolor grafitowy

98. Pytanie:

Zadanie I. Branża drogowa i Stała Organizacja Ruchu:

Czy Zamawiający nie przewiduje usunięcia istniejącego oznakowania poziomego, w związku z realizacją przedmiotowego zamówienia. Zwracamy się z prośbą o uzupełnienie kosztorysu.

Odpowiedź:

Zamawiający przewiduje usunięcie istniejącego oznakowania poziomego, w związku z realizacją przedmiotowego zamówienia. Działając na podstawie art. 38 ust. 4 ustawy z dnia 29.01.2004 r. Prawo zamówień publicznych (Dz. U. z 2017 r. poz. 1579) Zamawiający przekazuje skorygowane materiały przetargowe.

99. Pytanie:

Zadanie I. Branża drogowa i Stała Organizacja Ruchu:

Z uwagi na mocno zróżnicowany asortyment ustawienia balustrad: U-11a(1,1m), U-11a(1,2m), U-11a(1,3m), U-12a(1,1m), U-12a(1,2m), U-12c(rozbieralne) oraz kosztorysowe wynagrodzenie robót, zwracamy się z zapytaniem, czy wszystkie wymienione balustrady należy wycenić w poz. 98 Kosztorysu ofertowego.

Odpowiedź:

Działając na podstawie art. 38 ust. 4 ustawy z dnia 29.01.2004 r. Prawo zamówień publicznych (Dz. U. z 2017 r. poz. 1579) Zamawiający przekazuje skorygowane materiały przetargowe.

Zarząd Dróg i Mostów w Lublinie

100. Pytanie:

Zadanie I. Branża drogowa i Stała Organizacja Ruchu:

Zwracamy również uwagę, że ilość wymienionych w poz. 98 Kosztorysu ofertowego, balustrad nie odpowiada ilości zawartej w Projekcie SOR. Zwracamy się z prośbą o uściślenie dokumentów SIWZ.

Odpowiedź:

Działając na podstawie art. 38 ust. 4 ustawy z dnia 29.01.2004 r. Prawo zamówień publicznych (Dz. U. z 2017 r. poz. 1579) Zamawiający przekazuje skorygowane materiały przetargowe.

101. Pytanie:

Zadanie I. Branża drogowa i Stała Organizacja Ruchu:

Zwracamy się z prośbą o uzupełnienie SIWZ o rysunek szczegółowy - zwymiarowany, bądź zdjęcie U-11a(1,1m), U-11a(1,2m), U-11a(1,3m), U-12a(1,1m), U-12a(1,2m), U-12c(rozbieralne) wchodzących w zakres przedmiotowego zamówienia.

Odpowiedź:

Elementy powinny spełniać wymogi Rozporządzenia Ministra Infrastruktury z dnia 3 lipca 2003 roku w sprawie szczegółowych warunków technicznych dla znaków i sygnałów drogowych oraz urządzeń bezpieczeństwa ruchu drogowego i warunków ich umieszczania na drogach (Załącznik 4).

102. Pytanie:

Zadanie I. Branża drogowa i Stała Organizacja Ruchu:

Z uwagi na fakt, że Projekt SOR przewiduje ustawienie barier energochłonnych H1 W4 A z odcinkami początkowymi i końcowymi oraz barieroporęczy H2 W2 A z odcinkami początkowymi i końcowymi oraz z uwagi na kosztorysowy charakter wynagrodzenia, pytamy czy cały asortyment barier należy wycenić w poz. 99 Kosztorysu ofertowego.

Odpowiedź:

Działając na podstawie art. 38 ust. 4 ustawy z dnia 29.01.2004 r. Prawo zamówień publicznych (Dz. U. z 2017 r. poz. 1579) Zamawiający przekazuje skorygowane materiały przetargowe.

103. Pytanie:

Zadanie I. Branża drogowa i Stała Organizacja Ruchu:

Czy bariery energochłonne z odcinkami początkowymi i końcowymi należy wykonać jako jednostronne z godnie z zapisami poz. 99 Kosztorysu ofertowego.

Odpowiedź:

Bariery energochłonne z odcinkami początkowymi i końcowymi należy wykonać: H1 W4 – jako dwustronne. H2W2 – jako jednostronne. Działając na podstawie art. 38 ust. 4 ustawy z dnia 29.01.2004 r. Prawo zamówień publicznych (Dz. U. z 2017 r. poz. 1579) Zamawiający przekazuje skorygowane materiały przetargowe.

104. Pytanie:

Zadanie I. Branża drogowa i Stała Organizacja Ruchu:

Zwracamy również uwagę, że ilość wymienionych w poz. 99 Kosztorysu ofertowego, barier ochronnych nie odpowiada ilości zawartej w Projekcie SOR. Zwracamy się z prośbą o uściślenie dokumentów SIWZ.

Odpowiedź:

Działając na podstawie art. 38 ust. 4 ustawy z dnia 29.01.2004 r. Prawo zamówień publicznych (Dz. U. z 2017 r. poz. 1579) Zamawiający przekazuje skorygowane materiały

Zarząd Dróg i Mostów w Lublinie

przetargowe.

105. Pytanie:

Zadanie I. Branża drogowa i Stała Organizacja Ruchu:

Zwracamy się z prośbą o odpowiedź czy objętość wykonania nasypów między murami oporowymi, do poziomu spodu konstrukcji drogowej (tj. warstwy ulepszanego podłoża), została ujęta w Kosztorysie ofertowym branży drogowej.

Odpowiedź:

Tak, objętość zasypki ścian oporowych została ujęta w przedmiarze branży drogowej.

106. Pytanie:

Zadanie I. Branża drogowa i Stała Organizacja Ruchu:

Zwracamy się z zapytaniem czy zasypki w rejonie tunelu nad bocznicą kolejową zostały ujęte w części drogowej.

Odpowiedź:

Tak, objętość zasypki w rejonie tunelu nad bocznicą została ujęta w przedmiarze branży drogowej.

107. Pytanie:

§ 8 ust. 7 Wzoru Umowy:

Wnosimy o umożliwienie realizacji rozliczeń częściowych w oparciu o procentowe zaawansowanie prac.

Odpowiedź:

Zamawiający nie wyraża zgody na zmiany proponowane przez Wykonawcę.

108. Pytanie:

Wzór umowy, § 16

Wnosimy o zmianę zapisów umowy poprzez ustalenie możliwości odstąpienie od umowy przez Wykonawcę z winy Zamawiającego w przypadku gdy Zamawiający spóźnia się z zapłatą danej faktury o 14 dni po terminie zapłaty.

Odpowiedź:

Zamawiający nie wyraża zgody na zmiany proponowane przez Wykonawcę.

109. Pytanie:

Wzór umowy, § 11 ust. 2:

Zwracamy się o zmianę poszczególnych zapisów § 11 ust. 2 wzoru umowy w taki sposób, aby podstawą obliczenia ewentualnych kar umownych była wartość robót dotyczących poszczególnych Zadań (Zadania I albo Zadania II), skoro Zamawiający przewiduje, że należyte (zwłaszcza terminowe) wykonywanie każdego z zadań będzie oceniane oddzielnie.

Odpowiedź:

Zamawiający nie wyraża zgody na zmiany proponowane przez Wykonawcę.

110. Pytanie:

Wzór Umowy § 11 ust. 2 pkt 3:

Wnosimy o obniżenie kar umownych za zwłokę w realizacji etapu do 0,1% wartości danego etapu.

Odpowiedź:

Zamawiający nie wyraża zgody na zmiany proponowane przez Wykonawcę.

111. Pytanie:

Wzór Umowy § 11 ust. 2 pkt 5:

wnosimy o obniżenie kar umownych w przypadku nieprzedłożenia do zaakceptowania projektu umowy o podwykonawstwo do wysokości 0,5% danej umowy o podwykonawstwo.

Odpowiedź:

Zamawiający informuje, że działając na podstawie art. 38 ust. 4 ustawy z dnia 29.01.2004 r. Prawo zamówień publicznych (j.t. Dz. U. z 2017 r. poz. 1579) dokonał zmiany treści wzoru umowy (załącznika nr 8 do SIWZ). Nowy, aktualnie obowiązujący wzór umowy w załączeniu.

112. Pytanie:

Wzór Umowy § 11 ust. 2 pkt 6:

wnosimy o obniżenie kar umownych w przypadku braku zmiany umowy o podwykonawstwo w zakresie terminu zapłaty do wysokości 0,5% danej umowy o podwykonawstwo.

Odpowiedź:

Zamawiający informuje, że działając na podstawie art. 38 ust. 4 ustawy z dnia 29.01.2004 r. Prawo zamówień publicznych (j.t. Dz. U. z 2017 r. poz. 1579) dokonał zmiany treści wzoru umowy (załącznika nr 8 do SIWZ). Nowy, aktualnie obowiązujący wzór umowy w załączeniu.

113. Pytanie:

Wzór Umowy § 11

Prosimy o wprowadzenie łącznego limitu wszystkich kar umownych, jakie strony będą mogły sobie nawzajem naliczyć oraz o ustalenie go na poziomie 10% wartości wynagrodzenia netto.

Odpowiedź:

Zamawiający nie wyraża zgody na zmiany proponowane przez Wykonawcę.

114. Pytanie:

SIWZ 17.3

Czy Zamawiający akceptuje uzależnienie przewidywanego terminu realizacji przedmiotu oferty od daty podpisania Umowy, a tym samym przesunięcie bezwzględnego terminu realizacji adekwatnie do daty podpisania Umowy i przewidywanego harmonogramu rzeczowo – finansowego?

Odpowiedź:

Zamawiający nie wyraża zgody na zmiany proponowane przez Wykonawcę.

115. Pytanie:

Wzór umowy § 17 ust. 5

Wnosimy o umożliwienie tworzenia zabezpieczenia w umowach podwykonawczych w postaci kaucji gwarancyjnej jak standardowego zabezpieczenia umów z podwykonawcami. Zwracamy uwagę, iż ograniczenia możliwości stosowania zabezpieczenia gotówkowego wobec podwykonawców powoduje ograniczenia konkurencyjności podmiotów na rynku lokalnym poprzez konieczność doboru jedynie podwykonawców posiadających odpowiednie możliwości uzyskania stosowanej gwarancji bankowej lub ubezpieczeniowej a ponadto będzie stanowić istotne obciążenie finansowe dla takich podmiotów.

Odpowiedź:

Zamawiający nie wyraża zgody na proponowane zmiany.

116. Pytanie:

Wzór umowy § 17

Czy zamawiający potwierdza iż treść gwarancji dobrego wykonania umowy zostanie dostosowana do standardu instytucji finansowej wystawiającej dany dokument?

Odpowiedź:

Zamawiający informuje, że zgodnie z pkt 18.1.2. SIWZ w przypadku wniesienia zabezpieczenia w formie gwarancji lub poręczenia treść dokumentu musi zostać uprzednio zaakceptowana przez Zamawiającego. Ponadto, wymagania dot. zabezpieczenia znajdują się w pkt. 19 SIWZ.

117. Pytanie:

Wykonawca zgłasza zastrzeżenia co do kompletności dostarczonej przez Zamawiającego dokumentacji przetargowej, dotyczące nieprzekazania przez Zamawiającego niezbędnej dokumentacji wykonawczej. Zwracamy się z wnioskiem o uzupełnienie dokumentacji wykonawczej jako elementu SIWZ, wskazując, iż takie działanie Zamawiającego (taki opis przedmiotu zamówienia) uniemożliwia prawidłową wycenę oferty i ustalenie wiążącego Wykonawcę przedmiotu umowy

Zamawiający w postępowaniu o udzielenie zamówienia publicznego obowiązany jest opisać przedmiot zamówienia na roboty budowlane **za pomocą dokumentacji projektowej oraz specyfikacji technicznej i odbioru robót budowlanych** w sposób jednoznaczny i wyczerpujący za pomocą dostatecznie dokładnych i zrozumiałych określeń, uwzględniając wszystkie wymagania i okoliczności mogące mieć wpływ na sporządzenie oferty a do tego w sposób, który mniej może utrudniać konkurencji.

Przedmiotem zamówienia objęte jest wszystko co Zamawiający opisze dokumentacją projektową (w tym wykonawczą). Brak dokumentacji wykonawczej uniemożliwia Wykonawcom przygotowanie i skalkulowanie oferty w sposób właściwy i należyty. Ponadto, uniemożliwia Wykonawcom wystąpienie z zapytaniem ofertowym do potencjalnych dostawców i podwykonawców. Wykonawcy, nie mając pełnej wiedzy o przedmiocie zamówienia, nie mogą zatem w poprawny sposób skalkulować swoich ofert, co może prowadzić do nieporównywalności złożonych ofert.

Mając na uwadze art. 29 ust. 1 i 3 ust. 1 Pzp, Wykonawca prosi o uzupełnienie dokumentów przetargowych o projekt wykonawczy dla całego zakresu przedmiotu zamówienia.

Odpowiedź:

Działając na podstawie art. 38 ust. 4 ustawy z dnia 29.01.2004 r. Prawo zamówień publicznych (Dz. U. z 2017 r. poz. 1579) Zamawiający przekazuje skorygowane materiały przetargowe.

118. Pytanie:

Czy Zamawiający dopuszcza zawarcie przez Wykonawcę umowy cesji wierzytelności przez bank? Jeśli tak, jakie zabezpieczenie przewiduje Zamawiający na rzecz banku (np. weksel)?

Odpowiedź:

Zamawiający dopuszcza zawarcie przez Wykonawcę umowy cesji wierzytelności zgodnie z § 20 zaktualizowanego wzoru umowy. Zamawiający nie przewiduje żadnych zabezpieczeń, to Wykonawca jest zobowiązany przedłożyć bankowi wszelkie zobowiązania, których zażąda bank.

Zarząd Dróg i Mostów w Lublinie

119. Pytanie:

Czy Zamawiający dopuszcza zawarcie umowy spłaty wierzytelności z bankiem wskazanym przez Wykonawcę i na jakich warunkach?

Odpowiedź:

Zamawiający dopuszcza zawarcie przez Wykonawcę umowy cesji wierzytelności zgodnie z § 20 zaktualizowanego wzoru umowy.

120. Pytanie:

Prosimy o podanie limitów finansowych, jakimi dysponuje Zamawiający w kolejnych miesiącach /latach realizacji inwestycji

Odpowiedź:

Pierwsza płatność nastąpi w 2018 roku do wysokości środków finansowych zabezpieczonych w planie finansowym Zamawiających. W przypadku Zarządu Dróg i Mostów w Lublinie aktualnie środki zabezpieczone na realizację zadania na lata 2018-2019 zostały określone w Wieloletniej Prognozie Finansowej. Dokładna kwota przeznaczona na to zadanie w roku 2018, będzie znana po przyjęciu uchwały budżetowej na rok 2018.

W przypadku MPWIK Sp. z o.o. w Lublinie środki na 2018 r. będą określone w przygotowywanym „Planie inwestycji obiektów i i urzędzeń MPWIK Sp. z o. o. w Lublinie” po jego uchwaleniu.

121. Pytanie:

Czy Zamawiający dopuszcza miesięczne lub kwartalne fakturowanie robót przez Wykonawcę przy czym termin płatności faktur będzie odroczony zgodnie z limitami finansowymi Zamawiającego?

Odpowiedź:

Zamawiający nie wyraża zgody na proponowane zmiany.

122. Pytanie:

W przypadku zawarcia umowy cesji wierzytelności, jakie Zamawiający zamierza wprowadzić zapisy zabezpieczające płatności na rzecz Podwykonawców?

Odpowiedź:

Działając na podstawie art. 38 ust. 4 ustawy z dnia 29.01.2004 r. Prawo zamówień publicznych (Dz. U. z 2017 r. poz. 1579) Zamawiający przekazuje uaktualniony wzór umowy (załącznik nr 8 do SIWZ).

123. Pytanie:

Czy Zamawiający zgodzi się na umieszczenie w dokumentacji podpisywanej z Bankiem klauzuli pari passu?

Odpowiedź:

Zamawiający nie wyraża zgody na umieszczenie w dokumentacji podpisywanej z Bankiem klauzuli pari passu.

Ponadto działając na podstawie art. 38 ust. 4 ustawy z dnia 29.01.2004 r. Prawo zamówień publicznych (Dz. U. z 2017 r. poz. 1579) Zamawiający w załączeniu przekazuje zmodyfikowane:

- 1) Specyfikację Istotnych Warunków Zamówienia,
- 2) Dokumentację projektową, STWiORB (załącznik nr 1 do SIWZ),

Zarząd Dróg i Mostów w Lublinie

- 3) Formularz Jednolitego Europejskiego Dokumentu Zamówienia „JEDZ” (zał. nr 2 do SIWZ),
- 4) Wzór oświadczeń z pkt 7 SIWZ (zał. nr 3 do SIWZ)
- 5) Wzór wykazu oświadczeń i dokumentów (warunki) z pkt 8 SIWZ (zał. nr 4 do SIWZ),
- 6) Wzór formularza ofertowego (zał. nr 6 do SIWZ),
- 7) Kosztorysy ofertowe (zał. nr 7 do SIWZ),
- 8) Wzór umowy (zał. nr 8 do SIWZ).

Pozostałe zapisy specyfikacji istotnych warunków zamówienia pozostają bez zmian.

DYREKTOR
Zarządu Dróg i Mostów w Lublinie

inż. Kazimierz Pidek

W załączeniu:

1. Zdjęcia przykładowych podpórek.
2. Decyzja o środowiskowych uwarunkowaniach realizacji przedsięwzięcia obejmująca cały zakres przedsięwzięcia znak: WOOD.4210.19.2016.KPR z dnia 06.04.2017 r.
3. Decyzja Wojewódzkiego Urzędu Ochrony Zabytków znak: IA.5183.96.1.2016 z dnia 31.10.2016 r.
4. Rysunek - szczegół umocnienia skarp wraz z opisem ich usytuowania.
5. Specyfikacja techniczna wiat przystankowych.
6. Specyfikacja Istotnych Warunków Zamówienia wraz z załącznikami, które uległy aktualizacji.